



FLORIMODE

**Le plus : tous les mois
une explication gratuite**

MODÈLE
46
FIL KATIA



EASY!

page 32

AIR LUX

FRANÇAIS

TAILLES : -a) 38-40 -b) 42-44 -c) 46-48
-d) 50-52
Le modèle de la photo correspond à la taille :
-a) 38-40

FOURNITURES

Qualité AIR LUX col. n° 66 : -a) 6 -b) 6 -c) 7
-d) 7 pelotes

Aig.	Points employés
N° 4 et N° 4,5 et N° 5	<ul style="list-style-type: none"> Jersey end. (voir page des pts de base) Pt mousse (voir page des pts de base) Pt fantaisie (voir graphique A)

ÉCHANTILLON (10 cm x 10 cm)

Mesurer l'échantillon après l'avoir repassé très soigneusement.

2 fils = 21 m. et 28 rgs au pt fantaisie avec les aig. n° 4,5
1 fil = 19 m. et 30 rgs en jersey end. avec les aig. n° 5

DOS

Remarque : tric. avec 2 fils.

Avec 2 fils et les aig. n° 4,5, monter -a) 100 m.
-b) 112 m. -c) 120 m. -d) 130 m. Tric. 6 rgs au pt mousse et continuer à tric. au pt fantaisie selon la lettre -a) A -b) A -c) A -d) B du graphique A.

Épaules : à -a) 41 cm -b) 42 cm -c) 43 cm -d) 44 cm de hauteur totale, rabattre de chaque côté, au début de chaque rg :

- a) 1 x 12 m., 2 x 10 m.
- b) 1 x 13 m., 2 x 11 m.
- c) 1 x 13 m., 2 x 12 m.
- d) 1 x 14 m., 2 x 13 m.

Encolure : à 2 cm à partir du début des épaules, rabattre les -a) 36 m. -b) 42 m. -c) 46 m. -d) 50 m. restantes.

DEVANT

Tric. comme le dos, sauf l'encolure.

Encolure : à -a) 37 cm -b) 38 cm -c) 39 cm -d) 40 cm de hauteur totale, rabattre les -a) 16 m. -b) 22 m. -c) 26 m. -d) 30 m. centrales et continuer à tric. chaque côté séparément, en rabattant du côté de l'encolure, au début de chaque rg sur l'end. : 1 x 4 m., 3 x 2 m.

Épaulé : à 4 cm à partir du début de l'encolure, rabattre du côté gauche, au début de chaque rg sur l'end. :

- a) 1 x 12 m., 2 x 10 m.
- b) 1 x 13 m., 2 x 11 m.
- c) 1 x 13 m., 2 x 12 m.
- d) 1 x 14 m., 2 x 13 m.

Terminer l'autre côté de même mais en vis-à-vis.

MANCHES

Remarque : tric. avec 1 fil.

Avec 1 fil et les aig. n° 5, monter -a) 46 m.
-b) 50 m. -c) 54 m. -d) 58 m. et tric. au pt mousse.

À 2 cm de hauteur totale, continuer à tric. en jersey end.

À 7 cm de hauteur totale, augmenter de chaque côté, à 2 m. de chaque bord, comme suit :

- a) tous les 8 rgs : 13 x 1 m.
- b) tous les 8 rgs : 13 x 1 m.
- c) tous les 8 rgs : 13 x 1 m.
- d) alternativement tous les 8 et 10 rgs : 13 x 1 m.

On obtient -a) 72 m. -b) 76 m. -c) 80 m. -d) 84 m.
À -a) 46 cm -b) 47 cm -c) 48 cm -d) 49 cm de hauteur totale, rabattre soûplement.

VOLANTS (2 VOLANTS IDENTIQUES)

Avec 1 fil et les aig. n° 5, monter -a) 110 m.
-b) 120 m. -c) 128 m. -d) 136 m. Tric. 2 rgs au pt mousse et continuer à tric. en jersey end.

À 4 cm de hauteur totale, répartir 9 dim. au même rg.

Il reste -a) 101 m. -b) 111 m. -c) 119 m. -d) 127 m.

À 10 cm de hauteur totale, répartir 7 dim. au même rg.

Il reste -a) 94 m. -b) 104 m. -c) 112 m. -d) 120 m.

À 15 cm de hauteur totale, rabattre.

Tric. un autre morceau identique.

MONTAGE

Fauter le pourtour des morceaux placés en droit contre endroit (avec le dos et les devants pliés en deux sur la longueur) et repasser très soûplement, en insistant un peu sur les volants.

Coudre tout le vêtement au pt de côté (voir page des pts de base).
Coudre l'épaule droite.

Col : avec 2 fils et les aig. n° 4, relever toutes les m. sur l'encolure, en augmentant ou en diminuant au 1^{er} rg les m. nécessaires pour obtenir -a) 112 m. -b) 124 m. -c) 136 m. -d) 150 m. Tric. au pt mousse.

À 1,5 cm de hauteur totale, rabattre.

Coudre l'épaule gauche et la hauteur du col.

Appliquer les manches, en faisant coïncider le haut de la manche avec la couture de l'épaule et en plaçant les extrémités à -a) 19 cm -b) 20 cm -c) 21 cm -d) 22 cm de la couture de l'épaule.

Coudre.

Repasser les coutures sur le vêtement complètement ouvert.

Coudre le dessous des manches et les côtés.

Montage du volant : assembler les deux morceaux par les extrémités et l'appliquer sur le bas du pull en faisant coïncider avec les coutures des côtés. Fixer le volant au moyen d'épingles et coudre au pt arrière (voir page des pts de base) au ras du rg de montage.

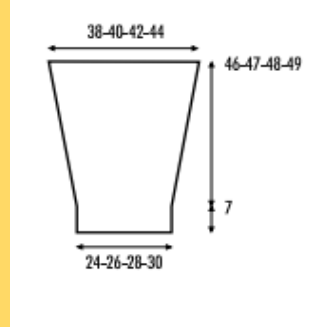
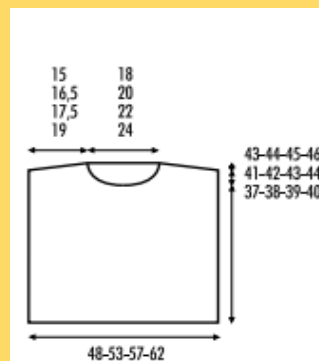

Zoomer en déplaçant le curseur vers le + en bas de l'écran

CHAUSSONS : 3 tailles 30/32 - 34/36 - 38/40 - avec une laine N° 5 (Big atlantic de KATIA)

ou autre

monter 58/68/76 mailles – tricoter 4.5 cm /5 cm /5 cm en mousse puis continuer en jersey endroit ainsi : 23/28/32 end, 3 x 2 m ens, 3 x 1 surjet simple, 23/28/32 end, retour tout à l'envers ; puis 20/25/29 end, 3 x 2 m ens, 3 x 1 SS, 20/25/29 end, retour envers ; 17/22/26 end, 3 x 2 m ens, 3 x 1 SS, 17/22/26 end, retour envers ; 14/19/23 end, 3 x 2 m ens, 3 x 1 SS, 14/19/23 end, retour envers ; 11/16/20 end, 3 x 2 m ens, 3 x 1 SS, 11/16/20 end, retour à l'envers ; 8/13/17, 3 x 2 m ens, 3 x 1 SS, 8/13/17, retour envers ; (10/14 , 3 x 2 m ens, 3 x 1 SS, 10/14 uniquement pour les tailles 34/36 et 38/40, retour envers) ; finir avec 5 cm ou plus en côtes 1/1 ; arrêter très soûplement.